



EXPLORE OUR  
**LINEUP**  
COLLECTION

製品紹介

PRODUCT COLLECTION

LINEUPコレクションは、現代的なブランド展示のためのモジュール式RGBライトフレームシステムです。すべてのLINEUP製品はシームレスに組み合わせることができます。洗練された建築的なデザイン、高品質な素材、そしてインテリジェントなシステムソリューションにより、単体利用から複雑なウォークスルー型ブース構造に至るまで、柔軟でプロフェッショナルな空間を創出します。

# LINEUP

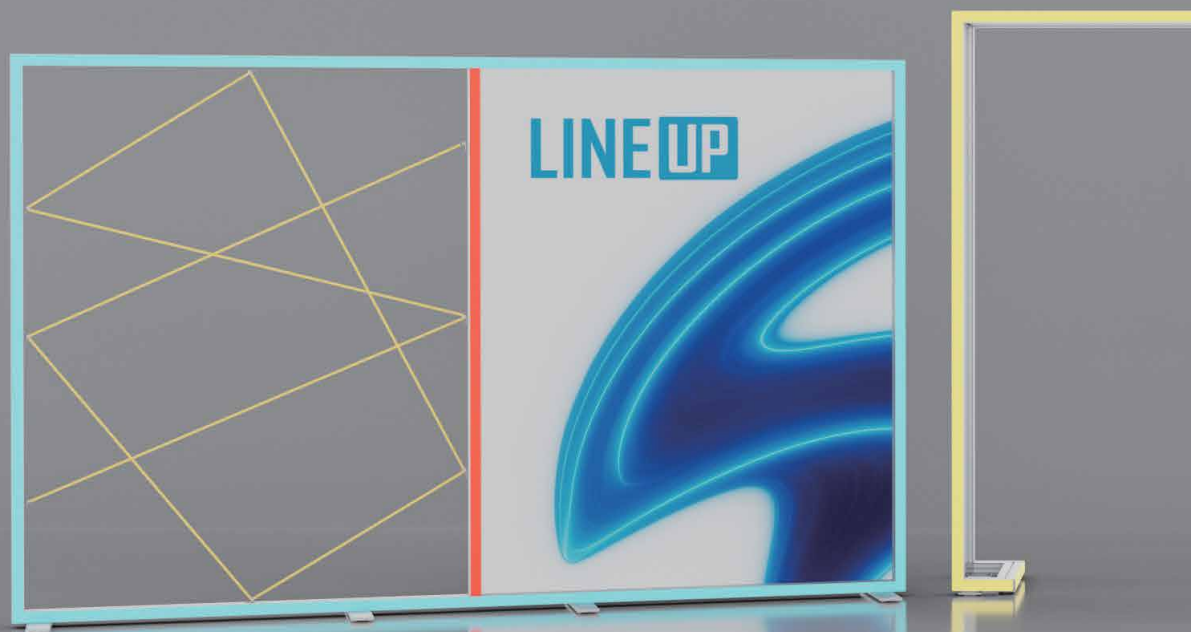

# COLLECTION

The LINEUP collection is a modular RGB light frame system for modern brand presentations. All LINEUP products can be seamlessly combined. Clean architectural design, premium materials and intelligent system solutions create a flexible, professional presence from individual steles to complex, walk-through booth architectures.

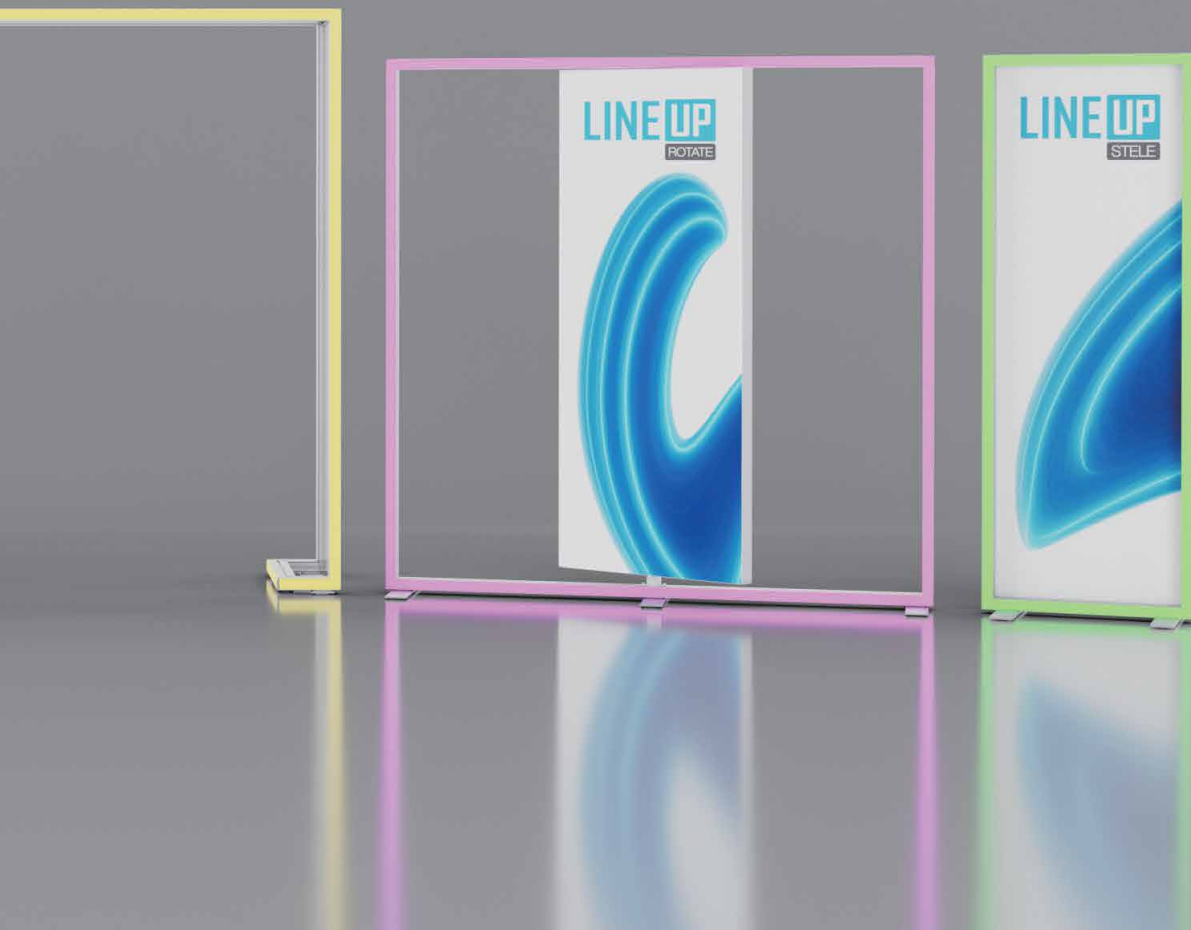

# LINEUP

最大1600万色

UP TO 16 MILLION COLORS



# LINEUP

印象的な光。あらゆる色で。

LINEUPは、モジュラー式RGBライトフレームシステムにモダンなデザインと先進技術を融合させ、プロフェッショナルなブランドプレゼンテーションを実現します。

- 最大1,600万色を再現するRGB LEDストリップ
- 高品質なシルバーアルマイト処理アルミニウムプロファイル
- 特許取得のV-Lockテクノロジーによる工具不要の組み立て
- リモコンによるワイヤレス制御
- 高輝度でありながら省エネ
- TÜV認証の安全性およびEMC規格

Light that makes an impact.  
In every color.

Light that makes an impact. In every color.  
LINEUP combines modern design and advanced technology in a modular RGB light frame system for professional brand presentations.

- RGB LED strips with up to 16 million colors
- High-quality, silver anodised aluminium profiles
- Tool-free assembly with patented V-Lock technology
- Wireless control via remote control
- Energy-efficient despite high brightness
- TÜV-certified Safety and EMC standards

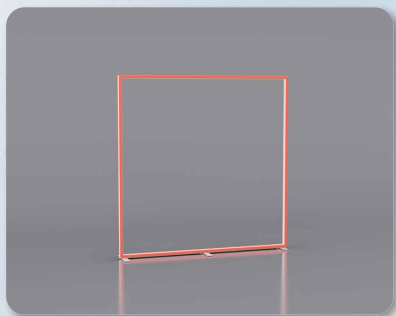

工具不要



ABS運搬ケース



優雅さ

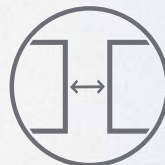

組み合わせ可能



省エネ



プラグアンドプレイ

# LINEUP

## サイズとモジュール性

LINEUPはさまざまな標準サイズをご用意しており、モジュール式設計により柔軟に組み合わせることができます。複数のフレームを連結することで、単体の展示物から複雑なブース構造に至るまで、個別の展示ソリューションを構築可能です。

- 幅:200 | 250 | 300 | 350 | 400 | 450 | 500 cm
- 高さ:200 | 250 | 300 cm
- 様々な空間やデザインの要件に対応可能
- 安全な輸送のためのキャスター付きABSハードケース

## Sizes & Modularity

LINEUP is available in various standard sizes and can be flexibly combined thanks to its modular design. Multiple frames can be connected to create individual display solutions – from single elements to complex booth architectures.

- Widths: 200 | 250 | 300 | 350 | 400 | 450 | 500 cm
- Heights: 200 | 250 | 300 cm
- Adaptable to different spatial and design requirements
- Wheeled ABS hard-shell cases for safe transport

最大 500cm

最大 300cm

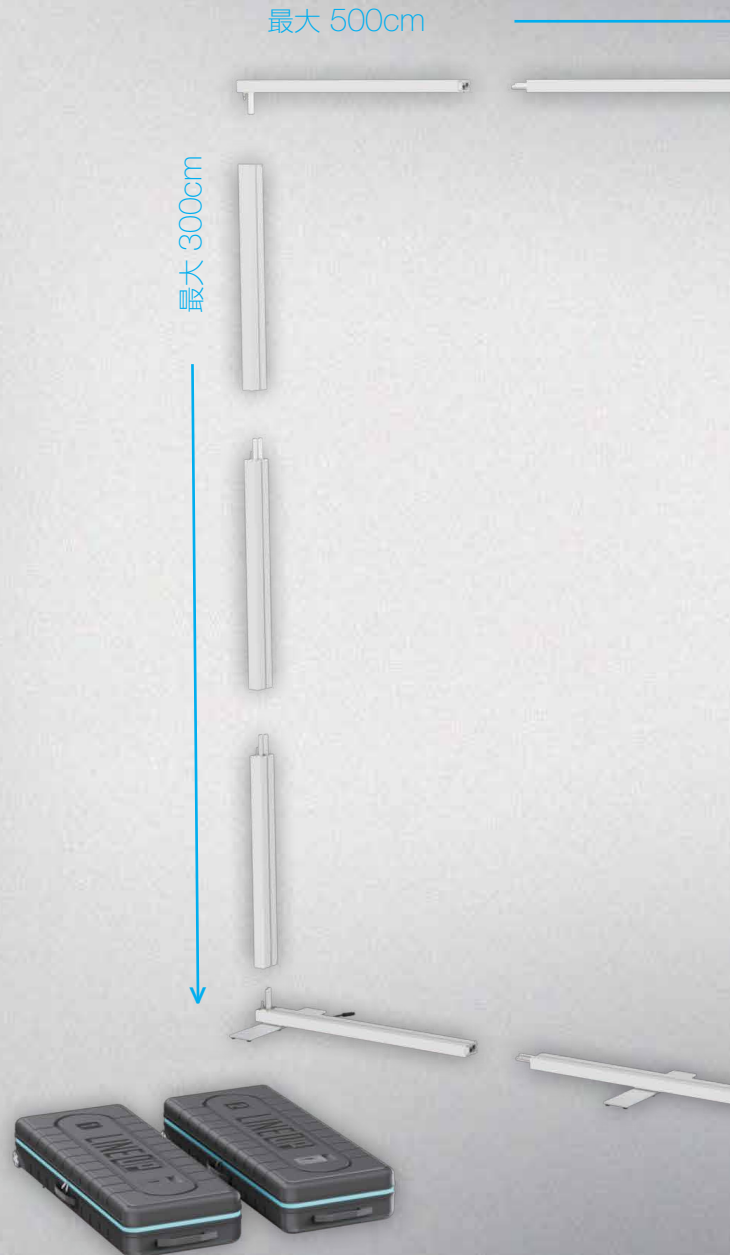

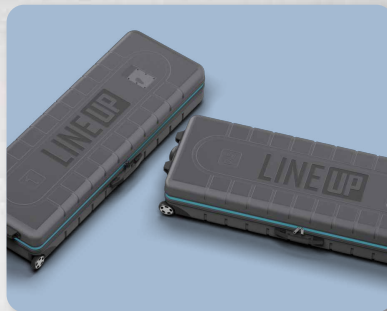

安全な輸送のための  
キャスター付きABSハードケース

Wheeled ABS hard-shell cases  
for safe transport

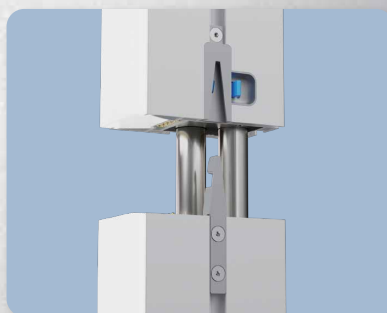

さまざまなスペースや  
デザインの要件に対応可能

Adaptable to different spatial  
and design requirements

LINE UP STELE  
ステラ



# LINEUP STELE (ステラ)

色が輝く場所には、  
インパクトが生まれる。

LINEUPステラは、LINEUPシステムの自立型モデルであり、単体のプレゼンテーション要素として、あるいはモジュラー式ブース構造の一部として最適です。LINEUPと同じデザイン、照明、接続コンセプトを採用しており、既存のセットアップにシームレスに統合できます。

LINEUPステラは幅100cmで提供され、以下の高さで構成可能です：

- 200 | 250 | 300 cm

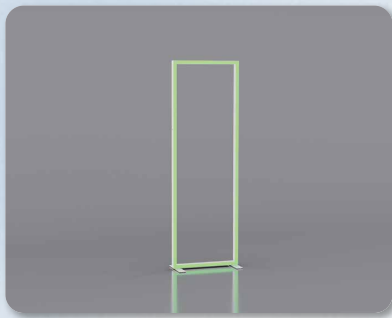
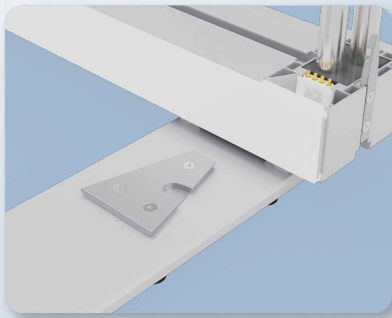

最大1,600万色を表示可能なRGB LED照明を内蔵しており、様々な環境において人目を引くブランドプレゼンテーションに最適です。工具不要の組み立てと、キャスター付きABSハードシェルケースでの輸送により、最大限の機動性と迅速な設置を実現します。

Where color shines,  
impact is created.

The LINEUP stele is the freestanding version of the LINEUP system and is ideal as a single presentation element or as part of modular booth architectures. It is based on the same design, lighting, and connection concept as LINEUP and integrates seamlessly into existing setups.

The LINEUP stele is available with a width of 100 cm and can be configured in the following heights:

- 200 | 250 | 300 cm

With integrated RGB LED lighting capable of displaying up to 16 million colors, the stele is ideal for eye-catching brand presentations in a wide range of environments. Tool-free assembly and transport in a wheeled ABS hard-shell case ensure maximum mobility and fast deployment.

LINE UP BRIDGE  
ブリッジ



# LINEUP BRIDGE (ブリッジ)

## 天井構造用照明付き システムコネクタ。

LINEUPブリッジは、LINEUPシステムとBIG LEDUPの  
トップおよびベース構造を接続し、連続した照明付き  
天井ブリッジを形成します。エントランスエリア、  
照明インストール、ウォークスルー型ブース構造  
などに適しており、安定した接続とすっきりとした  
ケーブル管理を実現します。

ラインナップ：

- LINEUP bridge 100=ブリッジ幅100cm用
- LINEUP bridge 200=ブリッジ幅200cm用



設置には一般的な工具が必要で、  
見本市や展示会に最適です。

## Illuminated system connector for overhead structures.

The LINEUP bridge connects a LINEUP  
system with a BIG LEDUP top and base structure,  
creating a continuous, illuminated overhead bridge.  
It is suitable for entrance areas, light installations and  
walk-through booth architectures, providing a  
stable connection and clean cable management.

Versions:

- LINEUP bridge 100: for a 100 cm bridge width
- LINEUP bridge 200: for a 200 cm bridge width

Installation requires standard tools and is ideally  
suited for trade fairs and exhibitions.

LINE UP ROTATE  
ローテート

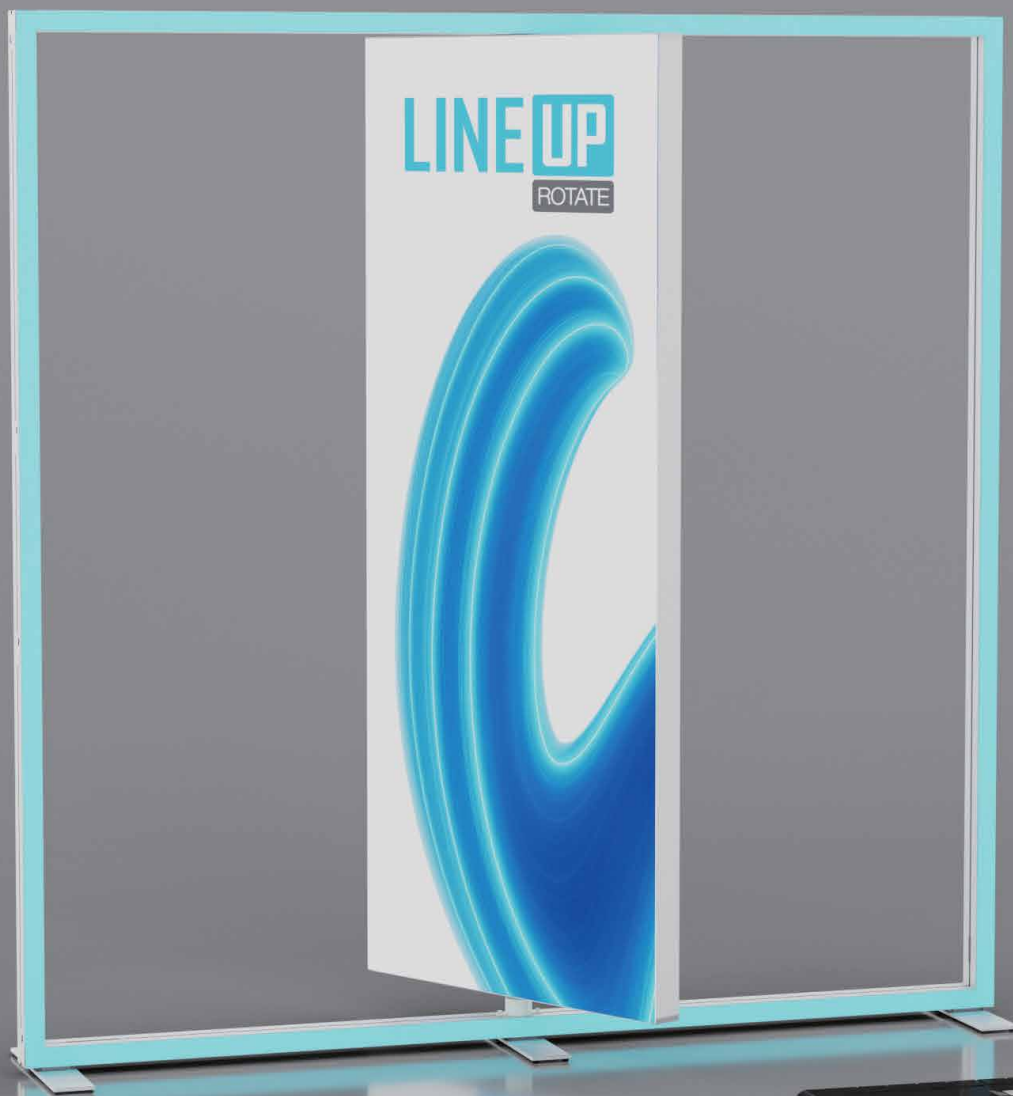

# LINEUP ROTATE (ローテート)

回転させて  
両面から視認可能に。

LINEUPローテートは、LINEUPシステム用の回転式拡張モジュールで、動きと両面からの視認性を実現します。幅100cmの照明付き回転モジュールは、両面にファブリック施工が可能で、LINEUPのフレーム内側に固定します。

高さは以下の3種類からお選びいただけます：

- 185 cm (200 cm LINEUP用)
- 235 cm (250 cm LINEUP用)
- 285 cm (300 cm LINEUP用)



工具不要で組立てが可能。運搬用には、耐久性に優れたABSケースが付属します。

Rotate for double-sided  
visibility.

LINEUP rotate is a rotating extension for the LINEUP system that creates movement and double-sided visibility. The illuminated rotating module is 100 cm wide, features double-sided fabric graphics, and is mounted within the LINEUP frame.

It is available in three height options:

- 185 cm (for 200 cm LINEUP)
- 235 cm (for 250 cm LINEUP)
- 285 cm (for 300 cm LINEUP)



Assembly is tool-free, transport is provided in a durable ABS case.

LINE UP GATE  
ゲート

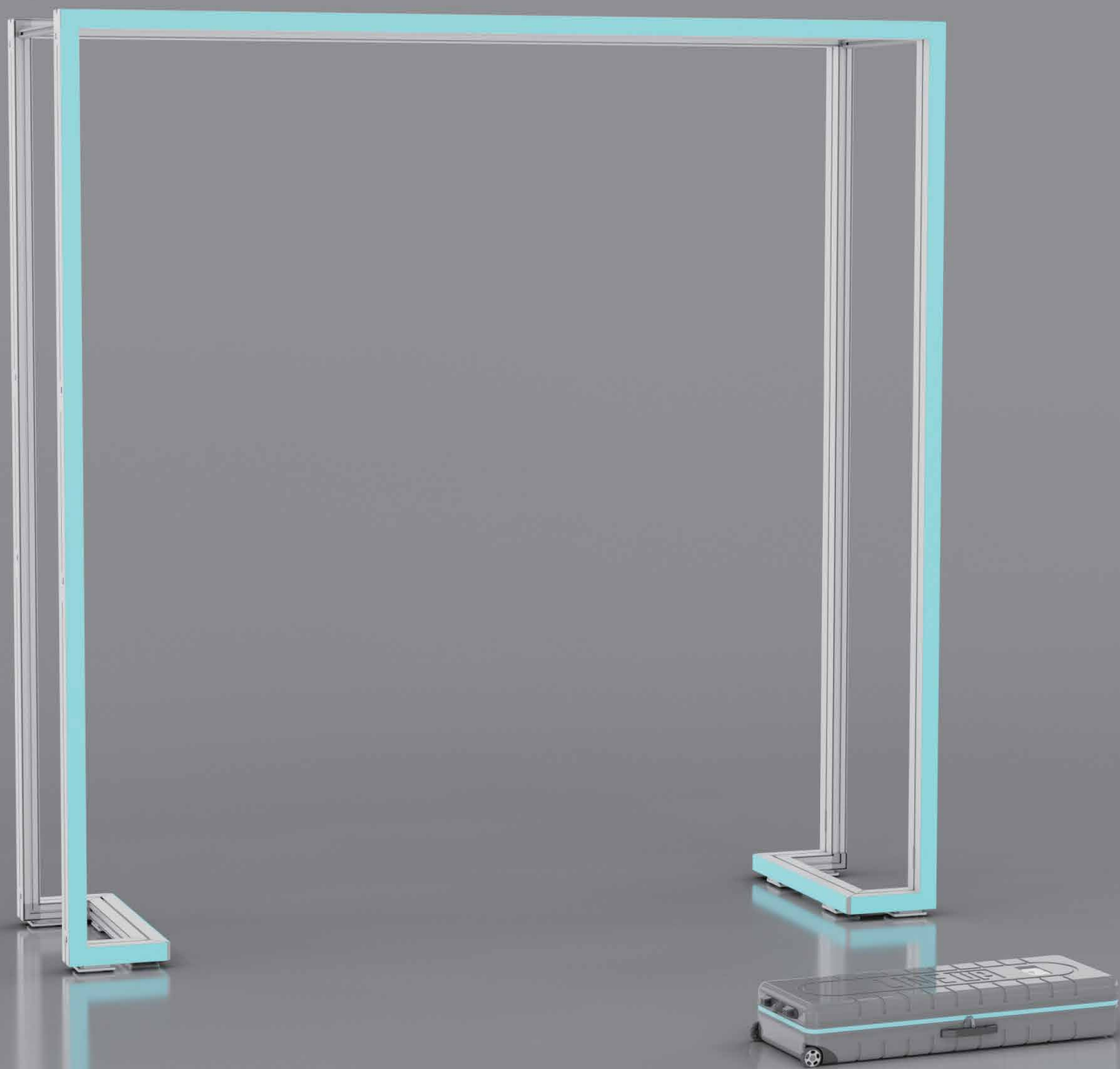

# LINEUP GATE (ゲート・ポールゲート)

## LINEUPで通路が作れる 2種類のモジュール

LINEUPゲートは2種類の通路が作れる拡張モジュールです。1つは2フレームを幅70cmで接続できるもの(ゲート)。もう1つはフレーム下に56x51cmの螺旋状ベースを拡張する事ができるもの(ポールゲート)です。

ゲートは工具不要の組み立て方式によりシームレスに統合でき、耐久性に優れたABS製キャリーケースに入れてお届けします。展示会、イベント、小売店舗などにおける入口、通路、およびブースの連結レイアウトに最適です。

## Passage module for connecting LINEUP systems.

The LINEUP gate is a 70 cm wide extension module designed to connect two LINEUP systems and create elegant walk-through passages within modular display architectures. It enables open structures and smooth transitions between connected systems.

The Gate integrates seamlessly using tool-free assembly and is delivered in a durable ABS transport case. Ideal for entrances, transitions, and connected booth layouts at trade shows, events and retail environments.

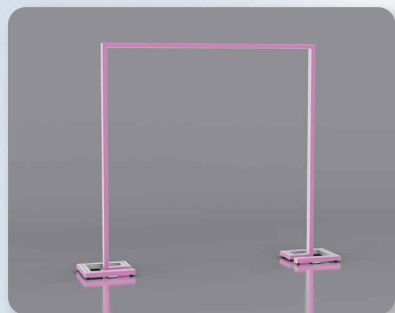

# LINEUP

ACCESSORIES

アクセサリ

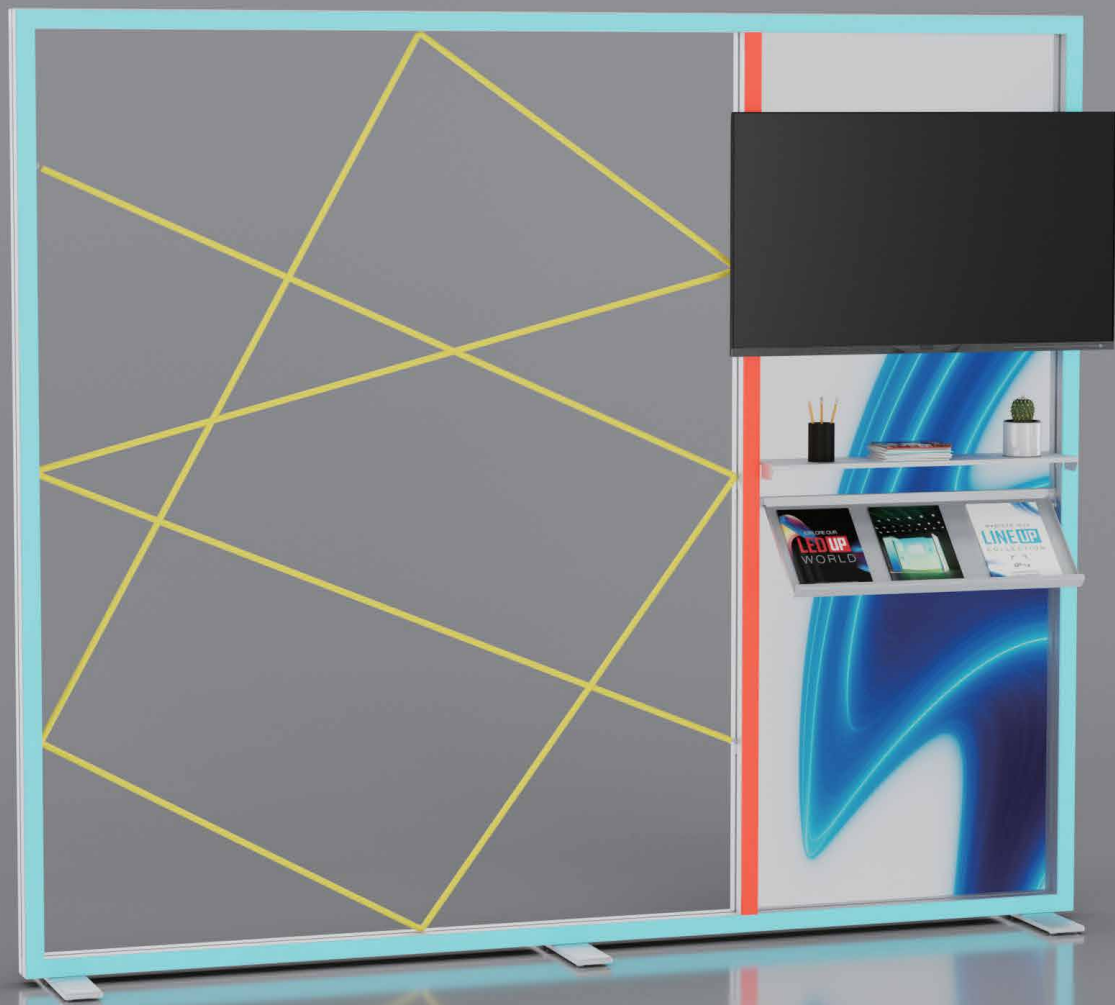

## ACCESSORIES LINEUP SUPPORT POLE

### 安定性と構造性を高める LINEUPサポートポール。

LINEUPサポートポールは、LINEUPシステム用のデザイン性と安定性を高めるオプションパーツです。フレームの安定性を向上させながら、レイアウトのカスタマイズやシェルフディスプレイ、追加構造の実現を可能にします。

各サポートポールにはLED照明が内蔵されており、以下の3つの高さからお選びいただけます：

- 190 cm (200 cm LINEUP用)
- 240 cm (250 cm LINEUP用)
- 290 cm (300 cm LINEUP用)

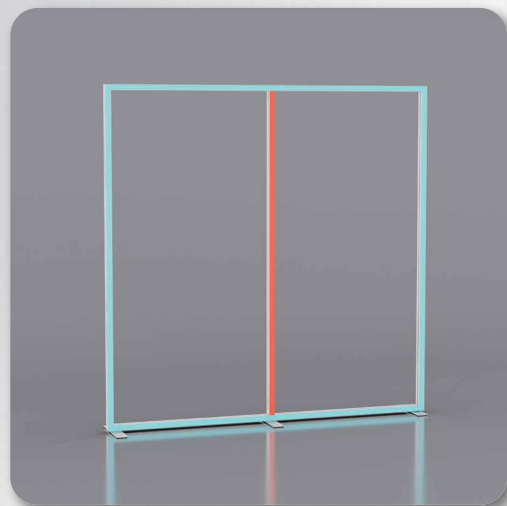

### The LINEUP support pole for added stability and structure.

The LINEUP support pole is a design and stability add-on for the LINEUP system. It enables custom layouts, multi-section displays and additional structures while enhancing frame stability.

Each support pole features integrated LED lighting and is available in three heights:

- 190 cm (for 200 cm LINEUP)
- 240 cm (for 250 cm LINEUP)
- 290 cm (for 300 cm LINEUP)

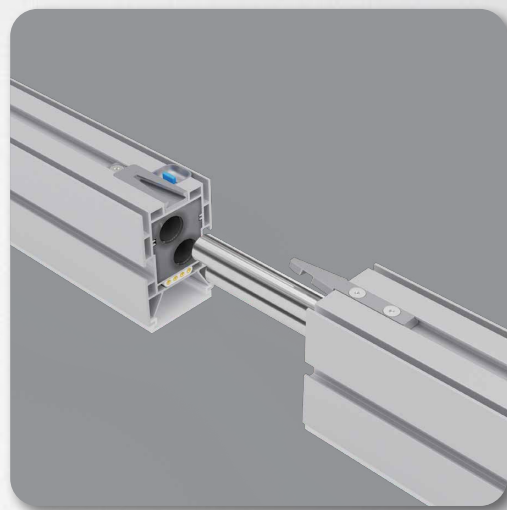

## ACCESSORIES LINEUP STELE TV

### デジタルコンテンツを統合するための LINEUPステラテレビマウント。

LINEUPステラテレビマウントは、LINEUPにフラットスクリーンを安全・確実に統合できるアクセサリです。

VESA 200および400規格に対応し、最大10kgのモニターを取り付けることができるため、プレゼンテーション、製品デモ、デジタルサイネージに最適です。

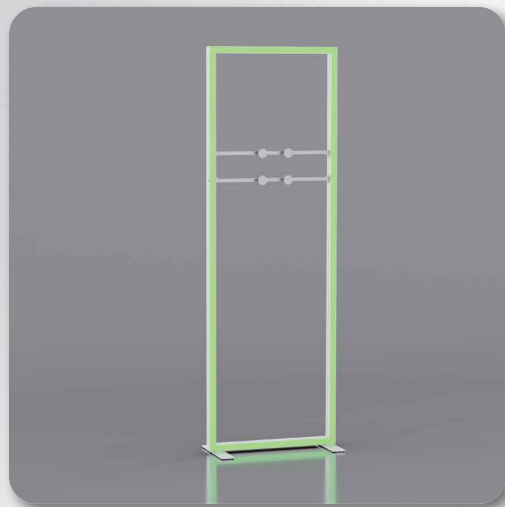

### The LINEUP stele TV mount for integrating digital content.

The LINEUP stele TV allows secure integration of flat screens into the LINEUP system. The mount supports VESA 200 and 400 standards and holds monitors up to 10 kg, making it ideal for presentations, product demos and digital signage.

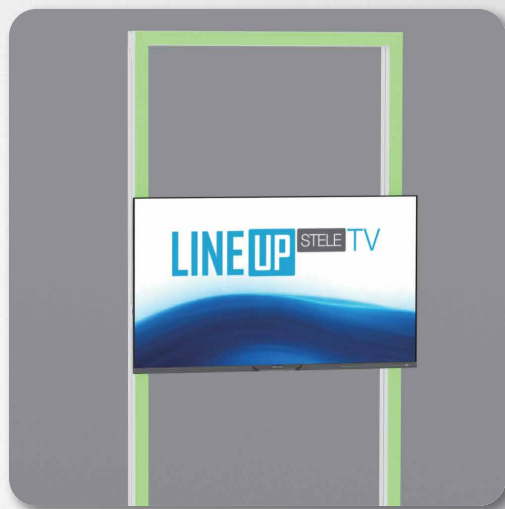

# ACCESSORIES LINEUP BROCHURE

## 印刷物を収納できる LINEUP用カタログホルダー。

LINEUPカタログホルダーは、LINEUPに印刷物を収納できるように設計されたコンパクトなA4サイズ用ホルダーです。展示会、ショールーム、イベントなどで、チラシ、カタログ、案内資料などを展示するのに最適です。本ホルダーは、どのLINEUPモデルでも左側または右側の内側に取り付けができ、工具不要で簡単に設置できます。

付属品：

A4カタログホルダー、取り付け用プロファイル



## The LINEUP brochure holder for print material integration.

The LINEUP brochure holder is a compact A4 brochure holder designed to integrate printed material into LINEUP systems. It is ideal for presenting flyers, catalogs and information sheets at trade shows, showrooms and events. The holder can be mounted on the inner left or right side of any LINEUP model and installs tool-free.

Scope of delivery:

A4 brochure holder and mounting profile



## ACCESSORIES LINEUP SHELF 89 cm

### 商品や展示資料用の棚。

LINEUPシェルフ 89cmは、LINEUPステラ専用  
に設計された延長棚です。フレームの幅いっぱい  
に、商品や印刷物を整然と陳列することが  
できます。

奥行きは2種類ございます。

89 × 15 cm

89 × 20 cm

1枚あたりの最大耐荷重は3 kgで、複数の棚を  
組み合わせた場合の総耐荷重は最大10 kgです。

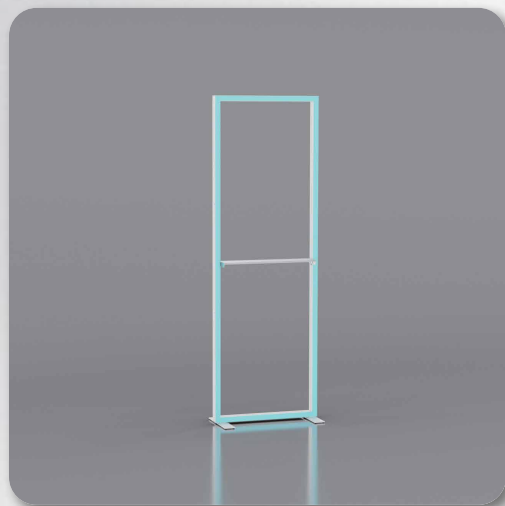

### Shelf for products and presentation material.

The LINEUP shelf 89 cm is an extended shelf  
designed specifically for the LINEUP stele. It allows  
structured presentation of products or printed  
materials along the frame width.

Available in two versions:

89 × 15 cm

89 × 20 cm

Maximum load capacity is 3 kg per shelf, with a total  
capacity of up to 10 kg when using multiple shelves.

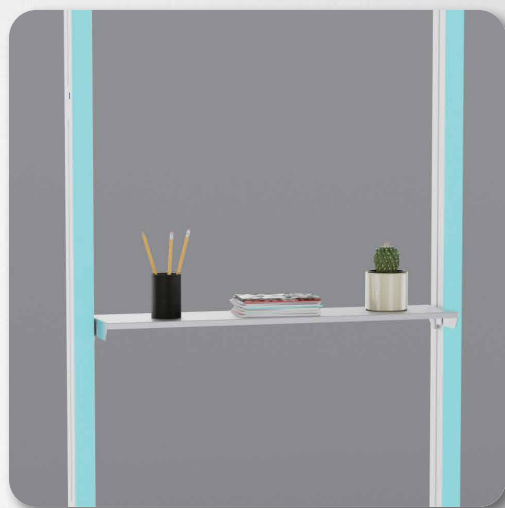

## ACCESSORIES LINEUP SHELF 25 cm

### 商品や展示資料用の棚。

LINEUPシリーズの25×25cm棚は、同システム内で商品、パンフレット、装飾品などを展示するためのコンパクトな棚です。すべてのLINEUPモデルに対応しており、フレームの内側の左側または右側に取り付けることができます。

サイズ25×25cm、最大耐荷重3kgで、安定感があり、スペースを有効活用できる展示スペースを提供します。

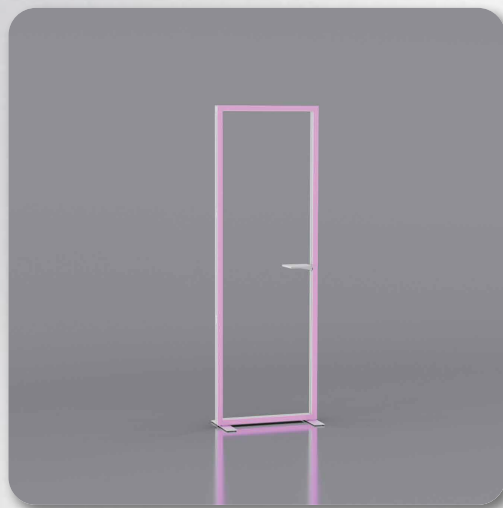

### Shelf for products and presentation material.

The LINEUP shelf 25 × 25 cm is a compact shelf for presenting products, brochures, or decorative elements within the LINEUP system. It is compatible with all LINEUP models and can be mounted on the inner left or right side of the frame.

With dimensions of 25 × 25 cm and a maximum load capacity of 3 kg, it provides a stable and space-efficient presentation surface.



## ACCESSORIES LINEUP ANGLED SHELF

### 商品や展示資料用の傾斜棚。

LINEUP傾斜棚は、LINEUPシステム内で商品、チラシ、印刷物を明確に展示するために設計された傾斜型の商品棚です。

LINEUPステラに取り付けることで、高い視認性と整然とした展示を実現します。

棚のサイズは84×31cm、工具不要で取付けが出来ます。追加延長用の棚板 (shelf-84-02) を利用すれば両面展示利用が可能になります。

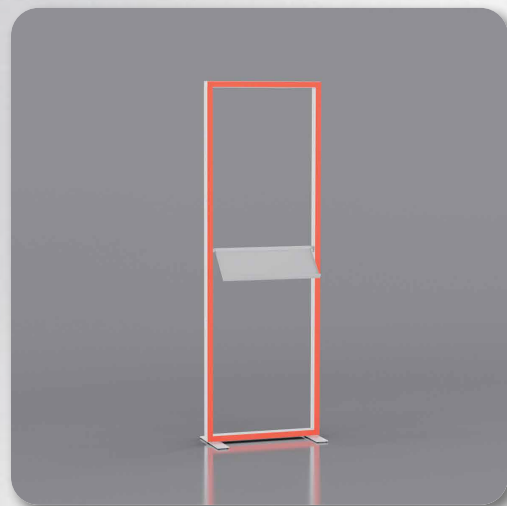

### Shelf for products and presentation material.

The LINEUP shelf (angled) is an inclined product shelf designed to present products, flyers and printed materials clearly within the LINEUP system. It mounts to the LINEUP stele and ensures high visibility and organized presentation.

The shelf measures 84 × 31 cm and installs tool-free. An extension allows double-sided presentation when combined with the base shelf.



## ACCESSORIES LINEUP BUNGEESEIL

### フレームのアクセントとなる 伸縮性のあるデザイン要素。

LINEUPバンジーコードは、LINEUPシステムに視覚的なアクセントを加える装飾用デザイン要素です。ブランドやキャンペーンのビジュアルに合わせて、色をカスタマイズしてアクセントを演出できます。このコードはフレームに直接取り付けることも、フレームとファブリックグラフィックと組み合わせて使用することも可能です。

長さ：20 m、コードホルダー2個付属  
+ クイックコネクタ(フック)10個

9色展開。

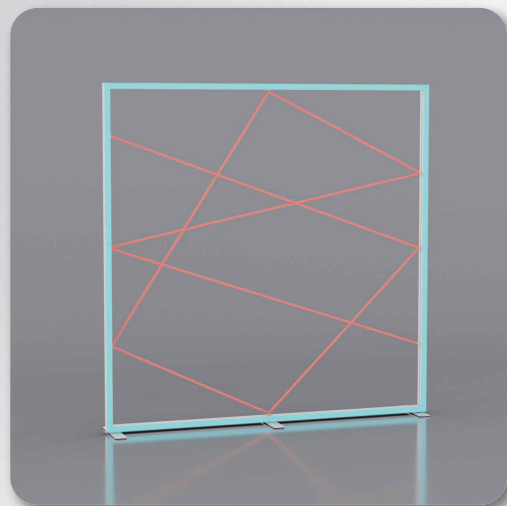

### Elastic design element for frame accentuation.

The LINEUP bungee cord is a decorative design element for adding visual accents to LINEUP systems. It allows customized color highlights to match brand or campaign visuals. The rope can be used directly on the frame or combined with the frame and fabric graphics.

Length: 20 m, includes 2 cord holders  
+ 10 quick connector - hook

Available in 9 colors.



## ACCESSORIES PRODUCT HANGER

### 軽量製品向けの柔軟な 吊り下げソリューション。

LINEUP製品ハンガーは、軽量製品やアクセサリをLINEUPシステムに取り付けるための柔軟な吊り下げソリューションです。3cmのループ付きステンレス製ワイヤーロープを採用しており、ナットアンカーを溝にスライディング固定できるので工具不要で取り付け可能です。

幅3メートルの場合、最大総荷重は20kgです



### Flexible hanging solution for lightweight products.

The LINEUP product hanger is a flexible hanging solution for attaching lightweight products and accessories to the LINEUP system. It features a stainless steel wire rope with a 30 mm loop and mounts tool-free via an M5 thread and groove system.

At a width of 3 meters,  
the maximum total load capacity is 20 kg



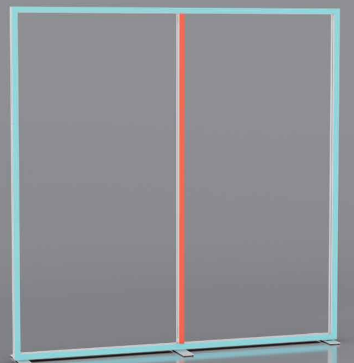
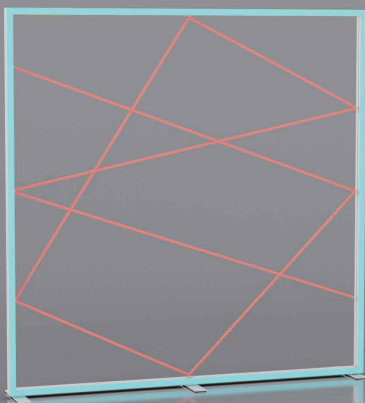



LINEUPの全パンフレットダウンロードリンク  
An overview of all LINEUP brochures:



LINEUPはTÜV(テュフ)認証取得製品です。

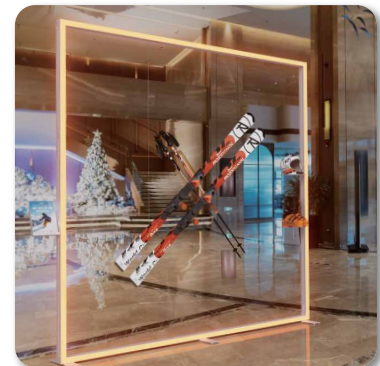
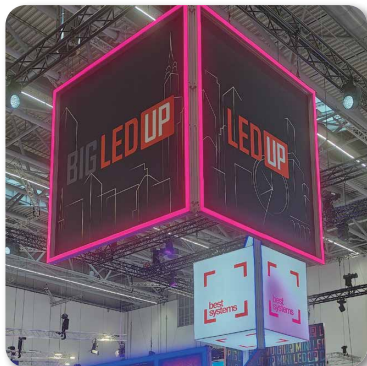
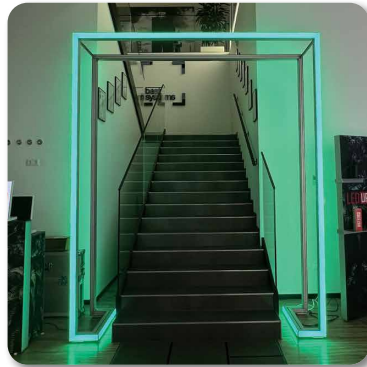
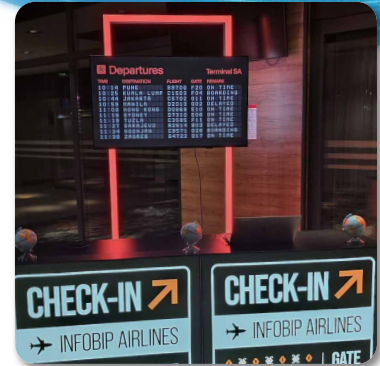
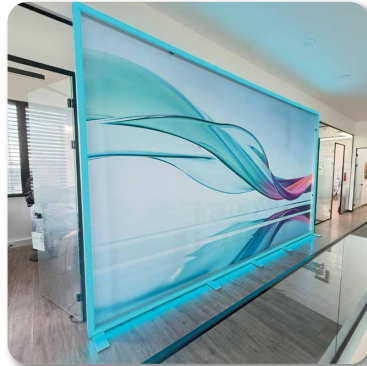

EXPLORE OUR  
**LINEUP**  
COLLECTION



[www.ledup.co.jp](http://www.ledup.co.jp)